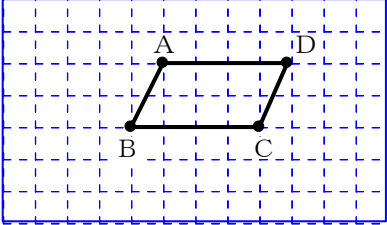
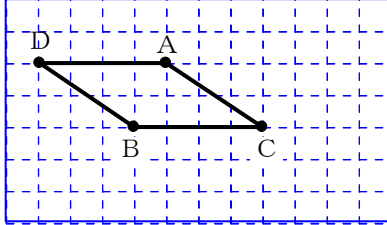
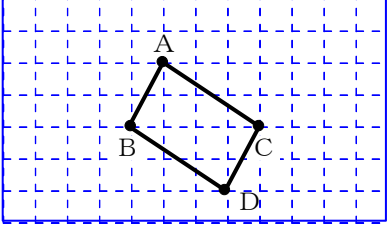

いばらきフォローアップ問題 算数 第4回 解答

()年()組()番 氏名

1	(1) 0.09	(2) 800
2	5.32	
3	① 5 cm ²	② 7 cm ²
4		
		
5	(1) 約 20 kg	
	番号 (2) 1	
5	わけ (例) 集めた空きびんの重さは、4月は(約)30kg、5月は(約)20kg、6月は(約)10kgと月ごとに減っている。 <u>だから、空きびんの重さは、だんだん減っているとわかる。</u> 答え方のポイント ↑何が分かったのかまで書けるようにしよう。 集めた空きびんの重さの変化がわかる説明となるように書くことがポイントです。次の①、②の内容が説明できているか確認しましょう。 ① 4月、5月、6月について、月ごとに集めた空きびんの重さを表す数 ② ①の数が月ごとに減っていること	